

HIGH MAST TOWER & LIGHTING POLES

Lighting fixtures Catalogue
Sect. 30.0

These supports are used for mounting of lighting fixtures for civil, industrial, commercial and public areas with use of a few luminous centres of high altitude.

The utility of high masts with mobile crown in lighting large areas is universally recognised.

It, in fact, represents the best answer either from lighting environmental, maintenance point of view.

Lighting high mast undertakes an irreplaceable part in designing modern lighting plant of large areas, having the approval of engineers in reference to safety standards in the work, accentuated her considerable heights.

Our actual range, designed in standard elements suitable to guarantee maximum safety level, is divided into weatherproof that explosion proof solutions.

TORRI PORTAFARO E PALI PER ILLUMINAZIONE

Catalogo armature illuminanti
Sez. 30.0

Questi supporti sono usati per il montaggio di apparecchiature illuminanti in applicazioni civili, industriali, commerciali e pubbliche con l'uso di pochi centri luminosi di elevata altezza.

L'utilità della torre a corona mobile per l'illuminazione di grandi aree è ormai universalmente riconosciuta.

Essa infatti rappresenta la risposta ottimale tanto dal punto di vista illuminotecnico che ambientale e manutentivo.

La torre porta fari a corona mobile ha assunto un ruolo insostituibile nella progettazione di moderni impianti di illuminazione di vaste aree, incontrando l'approvazione dei progettisti in riferimento alle normative sulla sicurezza sul lavoro, accentuata dalle notevoli altezze.

La nostra attuale gamma, progettata in elementi standard atti a garantire i massimi livelli di sicurezza, è articolata in soluzioni sia stagne che antideflagranti.



HIGH MAST TOWER & LIGHTING POLES

Description

Technical data

This support, of various types, mainly made out of

- conical pipes with circular section
- stepped pipes from welded tubes
- conical pipes with octagonal or polygonal section in galvanized steel.

They can be provided with processing for electric wiring in according to standard.

They may be personalized with particular processing on request.

Our Technical Department is always available to study of new solution.

Standard equipment

Pipes: steel, hot-dip galvanized

Accessories: galvanized steel

Supplied on request

Accessories: stainless steel

TORRI PORTAFARO E PALI PER ILLUMINAZIONE

Descrizione

Caratteristiche costruttive

Questi supporti, di varia fattura, sono ricavati essenzialmente da

- pali conici a sezione circolare
- pali rastremati in tubi saldati
- pali conici a sezione ottagonale o poligonale in acciaio zincato a caldo.

Possono essere dotati di lavorazioni per il collegamento elettrico a norma.

Possono essere personalizzati con lavorazioni speciali a richiesta.

Il nostro Ufficio Tecnico è comunque a disposizione per lo studio di nuove soluzioni.

Dotazione di serie

Pali: acciaio, zincatura a caldo

Accessori: acciaio zincato

Dotazione a richiesta

Accessori: acciaio inossidabile



HIGH MAST TOWER & LIGHTING POLES

TORRI PORTAFARO E PALI PER ILLUMINAZIONE

Other technical data

Altre caratteristiche costruttive

mobile crown for floodlight - Corona mobile per proiettori

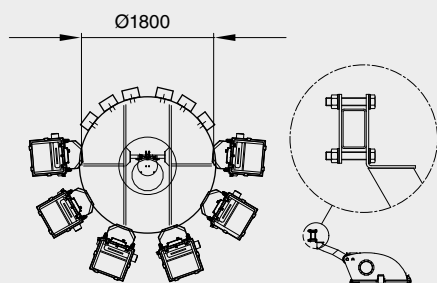

Detail of earthing - Dettaglio messa a terra

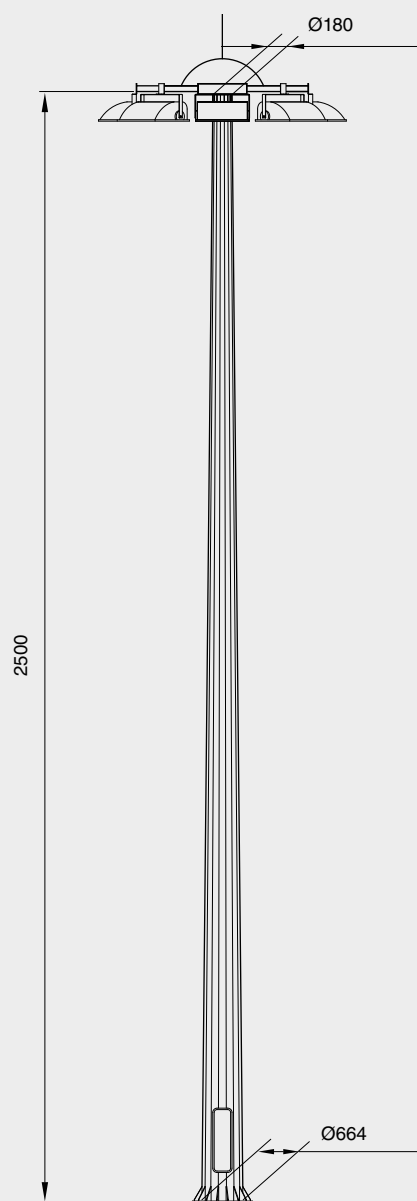
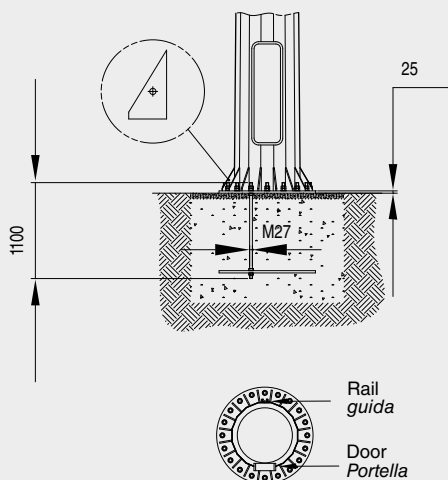

HIGH MAST TOWER & LIGHTING POLES

TORRI PORTAFARO E PALI PER ILLUMINAZIONE

Other technical data

Altre caratteristiche costruttive

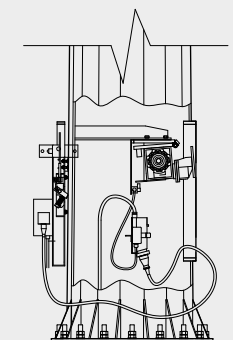
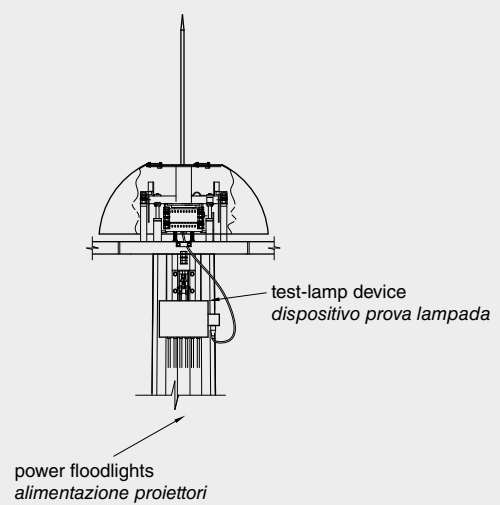
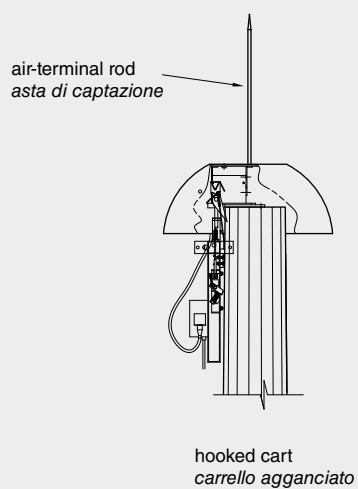

Note: Due to the evolution of our products research and development, the above characteristics showed on this section can be modified and can be considered as binding only after validation by our Technical Department.

Nota: Per tenere conto dell'evoluzione della ricerca e sviluppo dei nostri prodotti, le caratteristiche riportate in questa sezione possono subire modifiche e pertanto sono da ritenersi impegnative solo dopo convalida da parte del nostro Ufficio Tecnico.